



ประกาศองค์การบริหารส่วนตำบลเรณู

เรื่อง กำหนดการยื่นแบบแสดงรายการเพื่อเสียภาษีประจำปี ๒๕๖๑

ตามพระราชบัญญัติภาษีโรงเรือนและที่ดินพุทธศักราช ๒๔๗๕ มาตรา ๑๙ พระราชบัญญัติภาษีบำรุงท้องที่
พุทธศักราช ๒๕๐๘ มาตรา ๒๔,๒๙ และมาตรา ๓๐ และพระราชบัญญัติภาษีป้ายพุทธศักราช ๒๕๑๐ มาตรา ๑๒
องค์การบริหารส่วนตำบลเรณู จึงประกาศให้ประชาชนผู้มีหน้าที่เสียภาษีตามกฎหมายได้ทราบ ดังนี้

๑. ภาษีโรงเรือนและที่ดิน ให้ผู้รับประเมินหรือเจ้าของทรัพย์สินยื่นแบบพิมพ์ เพื่อแจ้งรายการทรัพย์สินต่อพนักงาน
เจ้าหน้าที่ท้องถิ่นองค์การบริหารส่วนตำบลเรณูภายในเดือน กุมภาพันธ์ ๒๕๖๑
๒. ภาษีป้ายให้เจ้าของป้ายซึ่งจะต้องเสียภาษีป้ายยื่นแบบแสดงรายการป้ายและชำระภาษีป้าย ภายในเดือน
มีนาคม ๒๕๖๑
๓. ภาษีบำรุงท้องที่ให้เจ้าของที่ดินซึ่งมีหน้าที่เสียภาษีบำรุงท้องที่ยื่นแบบแสดงรายการและชำระภาษีบำรุงท้องที่
ภายในเดือน เมษายน ๒๕๖๑

หากพ้นกำหนดการชำระภาษีต้องเสียเงินเพิ่มตามกฎหมาย

จึงประกาศให้ทราบโดยทั่วกัน

ประกาศ ณ วันที่ ๑ พฤศจิกายน พ.ศ. ๒๕๖๑

(นายคารมย์ จิตมาตย์)

นายกองค์การบริหารส่วนตำบลเรณู



ประกาศองค์การบริหารส่วนตำบลเรณู

เรื่อง ให้เจ้าของป้ายที่ตั้งอยู่ในเขตองค์การบริหารส่วนตำบลเรณู อันต้องเสียภาษีป้าย ประจำปี ๒๕๖๑

ไปปรับแบบพิมพ์ และกรอรายการในแบบพิมพ์ ยื่นต่อพนักงานเจ้าหน้าที่

อาศัยอำนาจตามมาตรา ๑๒ และ ๑๕ แห่งพระราชบัญญัติภาษีป้าย พุทธศักราช ๒๕๑๐ และตามคำสั่งองค์การบริหารส่วนตำบลเรณูที่ ๓๗๓ เรื่อง การแต่งตั้งพนักงานเจ้าหน้าที่เพื่อปฏิบัติตามกฎหมายว่าด้วยภาษีป้าย ลงวันที่ ๒ ตุลาคม ๒๕๖๐

จึงประกาศให้เจ้าของป้าย ที่ติดตั้งป้ายในเขตองค์การบริหารส่วนตำบลเรณู ไปปรับแบบพิมพ์แสดงรายการเสียภาษีป้าย (ภป.๑) ณ งานจัดเก็บรายได้ กองคลัง องค์การบริหารส่วนตำบลเรณู อำเภอเรณูนคร จังหวัดนครพนม ได้ ตั้งแต่วันที่ ๓ มกราคม ๒๕๖๑ ถึงวันที่ ๓๑ มีนาคม ๒๕๖๑ เป็นต้นไป และกรอรายการโดยละเอียดลงในแบบพิมพ์ แล้วยื่นต่อพนักงานเจ้าหน้าที่ ณ งานจัดเก็บรายได้ กองคลัง องค์การบริหารส่วนตำบลเรณู อำเภอเรณูนคร จังหวัดนครพนม ภายในวันที่ ๓๐ มีนาคม ๒๕๖๑

ประกาศ ณ วันที่ ๒๔ พฤศจิกายน พ.ศ. ๒๕๖๐

(นายคารมย์ จิตมาตย์)

นายกองค์การบริหารส่วนตำบลเรณู



ประกาศองค์การบริหารส่วนตำบลเรณู

เรื่อง ให้เจ้าของที่ดินยื่นแบบแสดงรายการที่ดินเพื่อเสียภาษีบำรุงท้องที่

ประจำปี พ.ศ.๒๕๖๑ ถึง พ.ศ.๒๕๖๔ ต่อเจ้าพนักงานประเมิน

.....
โดยที่พระราชบัญญัติภาษีบำรุงท้องที่ พ.ศ.๒๕๐๘ มาตรา ๒๔ และ ๒๙ กำหนดให้เจ้าของที่ดินผู้มีหน้าที่ต้องเสียภาษีบำรุงท้องที่ และตามคำสั่งองค์การบริหารส่วนตำบลเรณู ที่ ๓๓๖ เรื่อง การแต่งตั้งพนักงานเจ้าหน้าที่เพื่อปฏิบัติตามกฎหมายว่าด้วยภาษีบำรุงท้องที่ ลงวันที่ ๒ ตุลาคม ๒๕๖๐ ยื่นแบบแสดงรายการที่ดินต่อเจ้าพนักงานประเมิน

ฉะนั้น จึงประกาศให้เจ้าของที่ดิน ซึ่งที่ดินตั้งอยู่ในเขต องค์การบริหารส่วนตำบลเรณู อำเภอเรณูนคร จังหวัดนครพนม ยื่น ภพ.๕ แบบแสดงรายการที่ดินเพื่อเสียภาษีบำรุงท้องที่ประจำปี ๒๕๖๑ ถึงปี พ.ศ.๒๕๖๔ ต่อหน้าเจ้าพนักงานประเมิน ณ งานจัดเก็บรายได้ กองคลัง องค์การบริหารส่วนตำบลเรณู อำเภอเรณูนคร จังหวัดนครพนม

นับแต่วันที่ ๑ มกราคม ๒๕๖๑ ถึงวันที่ ๓๑ มกราคม ๒๕๖๑.

แบบพิมพ์ ภพ.๕ จะรับได้ที่งานจัดเก็บรายได้ กองคลัง องค์การบริหารส่วนตำบลเรณู อำเภอเรณูนคร จังหวัดนครพนม

ถ้าไม่ยื่นแบบแสดงรายการที่ดินภายในกำหนด หรือยื่นแบบแสดงรายการที่ดินโดยไม่ถูกต้องทำให้จำนวนเงินที่เสียภาษีบำรุงท้องที่ลดน้อยลง จะต้องเสียเงินเพิ่มตามมาตรา ๔๕(๑)และ(๒) แห่งพระราชบัญญัติภาษีบำรุงท้องที่ พ.ศ.๒๕๐๘

ประกาศ ณ วันที่ ๒๔ พฤศจิกายน พ.ศ. ๒๕๖๐

(นายคารมย์ จิตมาตย์)

นายกองค์การบริหารส่วนตำบลเรณู



ประกาศองค์การบริหารส่วนตำบลเรณู

เรื่อง ให้ผู้รับประเมินซึ่งมีกรรมสิทธิ์ในทรัพย์สินที่ตั้งอยู่ในเขต

องค์การบริหารส่วนตำบลเรณู อำเภอเรณูนคร จังหวัดนครพนม อันต้องเสียภาษีโรงเรือนและที่ดิน ประจำปี ๒๕๖๑
ไปรับแบบพิมพ์ และกรอกรายการในแบบพิมพ์ ยื่นต่อพนักงานเจ้าหน้าที่

อาศัยอำนาจตามมาตรา ๑๙ แห่งพระราชบัญญัติโรงเรือนและที่ดิน พุทธศักราช ๒๔๗๕ ซึ่งแก้ไขเพิ่มเติมโดย
พระราชบัญญัติภาษีโรงเรือนและที่ดิน(ฉบับที่ ๔) พุทธศักราช ๒๕๓๔ และตามคำสั่งองค์การบริหารส่วนตำบลเรณูที่ ๓๗๔
เรื่องการแต่งตั้งพนักงานเจ้าหน้าที่เพื่อปฏิบัติตามกฎหมายว่าด้วยภาษีโรงเรือนและที่ดิน ลงวันที่ ๒ ตุลาคม ๒๕๖๐

จึงประกาศให้ผู้รับประเมิน ซึ่งมีกรรมสิทธิ์ในทรัพย์สินเป็นโรงเรือนหรือสิ่งปลูกสร้างอย่างอื่นที่ตั้งอยู่ในเขตองค์การ
บริหารส่วนตำบลเรณู ไปรับแบบพิมพ์แสดงรายการแห่งทรัพย์สิน (กรด.๒) ณ งานจัดเก็บรายได้ กองคลัง องค์การบริหารส่วน
ตำบลเรณู อำเภอเรณูนคร จังหวัดนครพนม ได้ตั้งแต่วันที่ ๓ มกราคม พ.ศ.๒๕๖๑ ถึงวันที่ ๒๘ กุมภาพันธ์
๒๕๖๑ เป็นต้นไป และกรอกรายการโดยละเอียดลงในแบบพิมพ์ แล้วยื่นต่อพนักงานเจ้าหน้าที่ ณ งานจัดเก็บรายได้
กองคลัง องค์การบริหารส่วนตำบลเรณู

ประกาศ ณ วันที่ ๒๔ พฤศจิกายน พ.ศ. ๒๕๖๐

(นายคารมย์ จิตมาตย์)

นายกองค์การบริหารส่วนตำบลเรณู

โทร. 0-4257-9554

เว็บไซต์ : www.renu.go.th

ภาษีโรงเรือนและที่ดิน

ภาษีโรงเรือนและที่ดิน หมายถึง ภาษีที่จัดเก็บจากโรงเรือนหรือ สิ่งปลูกสร้างอย่างอื่น ๆ กับที่ดินซึ่งใช้ต่อเนื่องกับโรงเรือนหรือสิ่งปลูกสร้างนั้น
โรงเรือน หมายถึง บ้าน ตึกแถว อาคาร ร้านค้า สำนักงาน บริษัท ธนาคาร โรงแรม โรงพยาบาล โรงเรียน แฟลต คลังสินค้า ฯลฯ

อัตราภาษี

ร้อยละ 12.5 ของค่ารายปี (อาคารให้เช่า), ตามทำเลที่กำหนด

การยื่นแบบประเมินและชำระภาษี

1. เจ้าของทรัพย์สิน หรือผู้รับมอบอำนาจยื่นแบบแสดงรายการทรัพย์สิน (ภ.ร.ด.2) ต่อพนักงานเจ้าหน้าที่ ซึ่งทรัพย์สินนั้นตั้งอยู่ **ตั้งแต่วันที่ 1 มกราคม - สิ้นเดือนกุมภาพันธ์ของทุกปี**
2. พนักงานเจ้าหน้าที่จะออกแบบแจ้งการประเมิน (ภ.ร.ด.8)
3. ผู้ประกอบการประเมินต้องชำระค่าประเมินภายใน 30 วัน นับแต่วันได้รับแบบแจ้งการประเมิน (ภ.ร.ด.8)

การอุทธรณ์

หาผู้รับการประเมินไม่พอใจในการประเมินให้ยื่นคำร้องขออุทธรณ์

ภายใน 15 วัน นับแต่วันได้รับแบบแจ้งการประเมิน (ภ.ร.ด.8)

อัตราโทษและค่าปรับ

1. ผู้ใดละเลยไม่ยื่นแบบแสดงรายการมีความผิดโทษปรับไม่เกิน 200 บาทและเรียกเก็บภาษีย้อนหลังได้ไม่เกิน 10 ปี
2. ผู้ยื่นแบบแสดงรายการไม่ถูกต้องตามความจริงหรือไม่บริบูรณ์มีความผิดต้องระวางโทษจำคุกไม่เกิน 8 เดือน หรือปรับไม่เกิน 500 บาท หรือทั้งจำ ทั้งปรับ และเรียกเก็บภาษีย้อนหลัง ได้ไม่เกิน 5 ปี
3. ถ้าชำระค่าภาษีเกินกำหนด 30 วัน นับแต่วันถัดจากวันที่ได้รับแจ้งการประเมินให้เสียเงินเพิ่ม ดังนี้.-
 - 3.1 ไม่เกิน 1 เดือน เสียเพิ่ม 2.5%
 - 3.2 เกิน 1 เดือน แต่ไม่เกิน 2 เดือน เพิ่ม 5%

- 3.3 เกิน 2 เดือน แต่ไม่เกิน 3 เดือน เพิ่ม 7.5%
- 3.4 เกิน 3 เดือน แต่ไม่เกิน 4 เดือน เพิ่ม 10%
- 3.5 เกิน 4 เดือน ขึ้นไป ให้ยึดอาชญาบัตร หรือขายทอดตลาดทรัพย์สิน ของผู้ส่งค้างชำระค่าภาษีได้

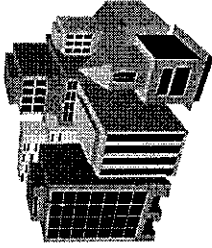

ภาษีบำรุงท้องที่

การยื่นแบบแสดงรายการที่ดินและชำระภาษี

1. ให้เจ้าของที่ดิน ผู้ครอบครองที่ดิน ยื่นแบบแสดงรายการที่ดิน (ภ.บ.ท.5)และชำระภาษีปีละครั้ง **ตั้งแต่วันที่ 1 มกราคม - 30 เมษายน** ของทุกปี
2. ผู้ที่ได้รับโอนกรรมสิทธิ์ที่ดินใหม่ หรือเนื้อที่ดินเปลี่ยนแปลง ให้ยื่นแบบแสดงรายการที่ดิน (ภ.บ.ท.5) ภายใน 30 วัน นับแต่วันที่โอนกรรมสิทธิ์ **การลดหย่อนและภาระยกเว้นภาษีบำรุงท้องที่**

พ.ร.บ. ภาษีบำรุงท้องที่ พ.ศ. 2508 กำหนดโทษให้มีการลดหย่อนที่ดิน บุคคลซึ่งเป็นเจ้าของที่ดินแปลงเดียวหรือหลายแปลงที่อยู่ในจังหวัดเดียวกัน และให้ที่ดินนั้นเป็นที่ยอยู่อาศัยของตนเป็นที่เลี้ยงสัตว์ของตน หรือประกอบกิจการของตน ให้ลดหย่อนไม่ต้องเสียภาษีบำรุงท้องที่ตามหลักเกณฑ์อย่างใดอย่างหนึ่งดังนี้

1. ที่ดินในเขตองค์การบริหารส่วนตำบลตามกฎหมายบัญญัติองค์การบริหารส่วนตำบลระบุ ให้ลดหย่อนได้ 3 ไร่ **อัตราโทษและค่าปรับ**
 1. ไม่ยื่นแบบภายในกำหนดเสียเงินเพิ่ม 10% ของค่าภาษีบำรุงท้องที่ (มาตรา 45 (1))
 2. ยื่นรายการไม่ถูกต้องค่าภาษีน้อยลงต้องเสียเงินเพิ่ม 10% ของค่าภาษีประเมินเพิ่มเติม (มาตรา 45 (2))

3. ซึ่งเขตแจ้งจำนวนเนื้อที่ดินไม่ถูกต้อง ค่าภาษีโดยลง ต้องเสียเงินเพิ่มอีก 1 ของค่าภาษีประเมินเพิ่มเติม (มาตรา 43 (3))4. ชำระภาษีเกินกำหนดวันที่ เมษายน ต้องเสียเงินเพิ่ม 24% ต่อปี

ของค่าภาษี เศษของเดือนให้นับเป็นหนึ่งเดือน

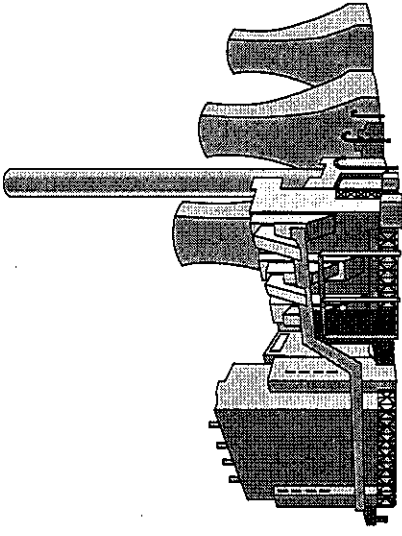

๖) ซึ่งมีเงินเพิ่มขึ้นเกินกว่าเป็นภาษีบำรุงท้องที่ด้วย (มาตรา 46)๖

เอกสารที่ต้องนำมาชำระภาษี

- ▶ ใบเสร็จรับเงินค่าภาษีครั้งสุดท้าย (ถ้ามี)
- ▶ สำเนาโฉนดที่ดิน (น.ส. 3 ก)

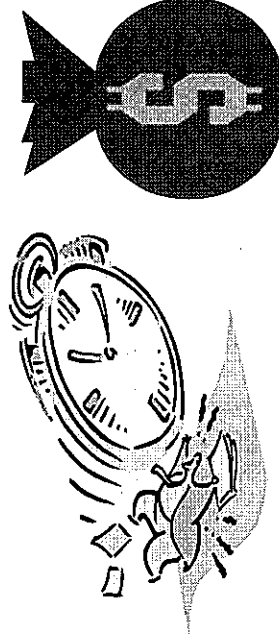

ชำระภาษีตรงเวลา ไม่มีเงินเพิ่มและค่าปรับ

โทร. 0-4257-9554

เว็บไซต์ : www.renu.go.th

ภาษีโรงเรือนและที่ดิน

ภาษีโรงเรือนและที่ดิน หมายถึง ภาษีที่จัดเก็บจากโรงเรือนหรือ สิ่งปลูกสร้างอย่างอื่น ๆ กับที่ดินซึ่งใช้ต่อเนื่องกับโรงเรือนหรือสิ่งปลูกสร้างนั้น โรงเรือน หมายถึง บ้าน ตึกแถว อาคาร ร้านค้า สำนักงาน บริษัท ธนาคาร โรงแรม โรงพยาบาล โรงเรียน แฟลต คลังสินค้า ฯลฯ

อัตราภาษี

ร้อยละ 12.5 ของค่าภาษี (อาคารให้เช่า), ตามทำเลที่กำหนด

การยื่นแบบประเมินและการชำระภาษี

1. เจ้าของทรัพย์สิน หรือผู้รับมอบอำนาจยื่นแบบแสดงรายการทรัพย์สิน (ภ.ร.ด.2) ต่อพนักงานเจ้าหน้าที่ ซึ่งทรัพย์สินนั้นตั้งอยู่ **ตั้งแต่วันที่ 1 มกราคม - สิ้นเดือนกุมภาพันธ์ของทุกปี**
2. พนักงานเจ้าหน้าที่จะออกแบบแจ้งการประเมิน (ภ.ร.ด.8)
3. ผู้รับการประเมินต้องชำระเงินภายใน 30 วัน นับแต่วันได้รับแบบแจ้งการประเมิน (ภ.ร.ด.8)

การอุทธรณ์

หากผู้รับการประเมินไม่พอใจในการประเมินให้ยื่นคำร้องขออุทธรณ์ ภายใน 15 วัน นับแต่วันได้รับแบบแจ้งการประเมิน (ภ.ร.ด.8)

อัตราโทษและค่าปรับ

1. ผู้ใดละเลยไม่ยื่นแบบแสดงรายการมีความผิดโทษปรับไม่เกิน 200 บาทและเรียกเก็บภาษีย้อนหลังได้ไม่เกิน 10 ปี
2. ผู้ยื่นแบบแสดงรายการไม่ถูกต้องตามความจริงหรือไม่ปฏิบัติตามนัดต้องระวางโทษจำคุกไม่เกิน 8 เดือน หรือปรับไม่เกิน 500 บาท หรือทั้งจำ ทั้งปรับ และเรียกเก็บภาษีย้อนหลัง ได้ไม่เกิน 5 ปี
3. ถ้าชำระค่าภาษีเกินกำหนด 30 วัน นับแต่วันถัดจากวันที่ได้รับแจ้งการประเมินให้เสียเงินเพิ่ม ดังนี้.-
 - 3.1 ไม่เกิน 1 เดือน เสียเพิ่ม 2.5%
 - 3.2 เกิน 1 เดือน แต่ไม่เกิน 2 เดือน เพิ่ม 5%

- 3.3 เกิน 2 เดือน แต่ไม่เกิน 3 เดือน เพิ่ม 7.5%
- 3.4 เกิน 3 เดือน แต่ไม่เกิน 4 เดือน เพิ่ม 10%
- 3.5 เกิน 4 เดือน ขึ้นไป ให้ยึดอาัยัด หรือขายทอดตลาดทรัพย์สินของผู้ซึ่งค้างชำระค่าภาษีได้

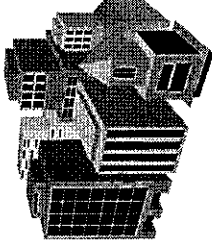

ภาษีบำรุงท้องที่

การยื่นแบบแสดงรายการที่ดินและชำระภาษี

1. ให้เจ้าของที่ดิน ผู้ครอบครองที่ดิน ยื่นแบบแสดงรายการที่ดิน (ภ.บ.ท.5)และชำระภาษีปีละครั้ง **ตั้งแต่วันที่ 1 มกราคม - 30 เมษายน** ของทุกปี
2. ผู้ที่ได้รับโอนกรรมสิทธิ์ที่ดินใหม่ หรือเนื้อที่ที่ดินเปลี่ยนแปลง ให้ยื่นแบบแสดงรายการที่ดิน (ภ.บ.ท.5) ภายใน 30 วัน นับแต่วันที่โอนกรรมสิทธิ์ **การลดหย่อนและภาระยกเว้นภาษีบำรุงท้องที่**

พ.ร.บ. ภาษีบำรุงท้องที่ พ.ศ. 2508 กำหนดโทษให้มีการลดหย่อนที่ดิน บุคคลซึ่งเป็นเจ้าของที่ดินแปลงเดียวหรือหลายแปลงที่อยู่ในจังหวัดเดียวกัน และให้ที่ดินนั้นเป็นที่อยู่อาศัยของตนเป็นที่เลี้ยงสัตว์ของตน หรือประกอบกิจการของตน ให้ลดหย่อนไม่ได้ต้องเสียภาษีบำรุงท้องที่ตามหลักเกณฑ์อย่างใดอย่างหนึ่งดังนี้

1. ที่ดินในเขตองค์การบริหารส่วนตำบลเรณูตามข้อบัญญัติองค์การบริหารส่วนตำบลเรณู ให้ลดหย่อนได้ 3 ไร่
- #### อัตราโทษและค่าปรับ
1. ไม่ยื่นแบบภายในกำหนดเสียเงินเพิ่ม 10% ของค่าภาษีบำรุงท้องที่ (มาตรา 45 (1))
 2. ยื่นรายการไม่ถูกต้องค่าภาษีน้อยลงต้องเสียเงินเพิ่ม 10% ของค่าภาษีประเมินเพิ่มเติม (มาตรา 45 (2))

3. ชีเขตแจ้งจำนวนเนื้อที่ดินไม่ถูกต้อง ค่าภาษีโดยลง ต้องเสียเงินเพิ่มอีก 1 ของค่าภาษีประเมินเพิ่มเติม (มาตรา 43 (3))4. ชำระภาษีเกินกำหนดวันที่ เมษายน ต้องเสียเงินเพิ่ม 24% ต่อปี

ของค่าภาษี เศษของเดือนให้นับเป็นหนึ่งเดือน

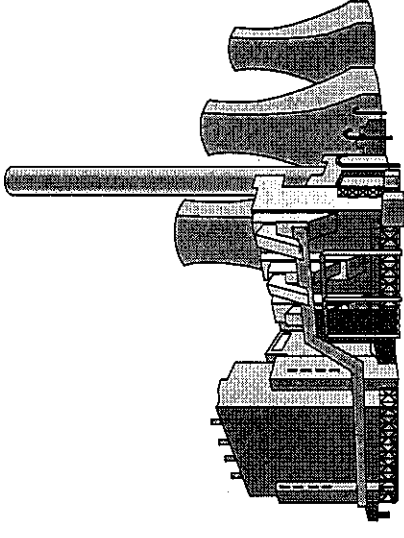

๖) อนึ่ง เงินเพิ่มนั้นกฎหมายให้ถือว่าเป็นภาษีบำรุงท้องที่ด้วย (มาตรา 46)๖)

เอกสารที่จะต้องนำมาชำระภาษี

- ใบเสร็จรับเงินค่าภาษีครั้งสุดท้าย (ถ้ามี)
- สำเนาโฉนดที่ดิน (นส. 3 ก)

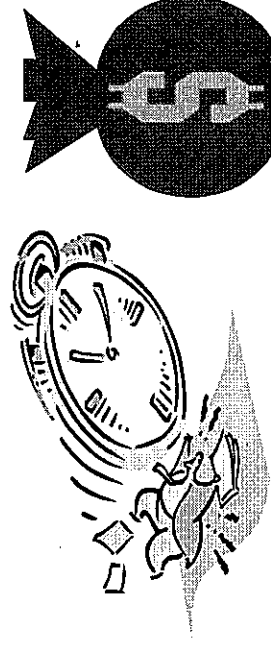

ชำระภาษีตรงเวลา -ไม่มีเงินเพิ่มและค่าปรับ